

要保管

Keep this manual

HYPER
Compe-R

取扱説明書
Installation manual

この度は、EXEDY RACING CLUTCH をご購入いただきまして誠にありがとうございます。

ご使用前に必ずこの取扱説明書をよくお読み下さい。

Thank you very much for your purchase of EXEDY RACING CLUTCH.

Be sure to read this installation manual prior to use.

EXEDY
EXEDY Corporation

発行日：2005/03/18

Issued on: March 18, 2005

発行元：(株)エクセディ SBC

Issued by: EXEDY Corporation Sports BC

取り扱い説明書について Installation manual introduction

本製品を正しくお使い頂き、あなたや他の人々への危害や財産への損害を未然に防止する為の注意事項を記載しています。

This installation manual includes useful information to prevent problems from occurring during installation.

1. 本書は取付けを行う前に必ず読み、良く理解したうえで作業を行って下さい。
Please read through this manual before installation.
2. 取付けは必ず専門業者に依頼し、取付け後は本書に記載されている内容を守り安全に使用して下さい。
Installation work has to be done by a professional installer who will use the product safely.
3. お客様及び第三者が、本製品及び付属品を誤使用、又は改造したことにより受けた損害については、当社は一切の責任を負いかねます。
Please do not use the product wrongfully nor modify the parts. In such case, we will not take any responsibility.
4. 本製品は競技用部品の為、クレーム返品には応じかねます。また改良の為予告なく仕様を変更する事があります。
We will not accept any claim nor return as this product is used predominately for racing and specification may change without prior notice.
5. 取付け後も本書は大切に保管下さい。
Please keep this manual following installation.

安全上の注意

For safety





本書では下記のような表示にて、お客様への注意レベルを示しています。

Please note the following as these are important warnings and cautions for our customers.





 警告 WARNING	この表示を無視して誤った取り扱いをすると、人が死亡又は重傷を負う可能性が想定される内容を示しています。 Ignoring this warning may cause death or extreme injury.
---	---

 注意 CAUTION	この表示を無視して誤った取り扱いをすると、人が傷害を負う可能性が想定される内容及び、物的損害の発生が想定される内容を示しています。 Ignoring this caution may cause injury or damage.
---	--

取り扱い上のご注意 Caution during handling

-  注意
CAUTION
梱包から取り出す際には、製品が重いので取り扱いに注意して下さい。
As this product is heavy, handle carefully when removing it from the box.
-  注意
CAUTION
プルタイプの場合、ダイヤフラムの内周部を絶対に持たないで下さい。
(カラーやCリングが変形しBRG抜けの原因になります。)
As for the pull type, NEVER hold the inner diameter of the diaphragm.
(Otherwise, the color or C-ring may be deformed, leading to release of the bearing.)
-  注意
CAUTION
直置きはしないで下さい。
(錆発生の原因になります。)
Do not place the product on the floor directly as this may cause rust to appear on the product.
-  注意
CAUTION
精密部品ですので運搬時、投げ積みや落下など手荒な取り扱いをしないで下さい。
Do not throw or drop the product as it is a precision part.

取り付け上のご注意 Caution during installation

-  警告
WARNING
クラッチの交換作業は、トランスミッションの脱着作業を伴いますので必ず認証指定工場で行って下さい。
Use a licensed installer as the transmission unit is to be taken out of the vehicle.
-  警告
WARNING
交換の際は必ず自動車メーカー発行の当該車種の整備マニュアルに従い、本書の注意事項を守って作業を行って下さい。
Install the product according to the maintenance manual of the vehicle and this installation manual.
-  警告
WARNING
適応車種以外の車輛への取付けは、絶対に行わないで下さい。
Do not apply this product to vehicles other than those specified by EXEDY.
-  警告
WARNING
製品の加工、改造、決められた所以外の分解は絶対に行わないで下さい。
Do not modify this product unless instructed to in this manual.
-  警告
WARNING
走行中に不具合(異音・振動・異臭・切れ不良)が発生した時は、直ちに走行を中止し、専門業者で点検を受けて下さい。
If a failure such as abnormal noise, vibration, odor or disengagement problem occurs during driving, stop the vehicle immediately and have a licensed garage inspect the vehicle.

適応車種及び商品品番 Applicable vehicle and model

メーカー Manufacturer	商品品番 Part No.	クラッチサイズ Clutch size	適合車種 Applicable vehicle model	
			車種 Vehicle model	エンジン型式 Engine model
日産 NISSAN	NM012SBL	φ200	S13/14	SR20DET
	NM022SBL	φ200	S15	
	NM032SBL	φ200	BNR32 前期及び BNR32 後期、 BCNR33 の作動変換車 BNR32 early model and BNR32 later model, BCNR33 conversion model	RB26DETT
	NM042SBL	φ200	BNR32 後期、BCNR33 BNR32 later model, BCNR33	
	NM052SBL	φ200	BNR34	
マツダ MAZDA	ZM012SBL	φ200	FC3S	13B
	ZM022SBL	φ200	FD3S	13B-REW
三菱 MITSUBISHI	MM012SR	φ180	CE9A	4G63
	MM032SR	φ180	CD9A	
	MM022SBL	φ200	CN/CP/CT9A	
スバル SUBARU	FM012SBL	φ200	GC8	EJ20
	FM022SBL	φ200	GDB	
ホンダ HONDA	HM022SR	φ180	EG6 EK4/9 DC2	B16A/B B18C

構成部品及び構成図 Components and structural drawing

構成図 NO. No.	部品名称 Description	個数 Number of pieces	
		プル式 Pull type	プッシュ式 Push type
	クラッチカバー Assy (CCA) Clutch cover Assy (CCA)	1	
	プレッシャープレート (PP) Pressure plate (PP)	1	
	センタープレート (IMP) Center plate (IMP)	ツイン 1 : トリプル 2 Twin 1 : Triple 2	
④4A	クラッチディスク A (CDA) Clutch disc A (CDA)	1	1
④4B	クラッチディスク B (CDB) Clutch disc B (CDB)	1	1
④4C	クラッチディスク C (CDC) Clutch disc C (CDC)	トリプル 1 Triple 1	
	センターハブ (C.HUB) Center hub (C.HUB)	1	
	ドライブボス (D.BOSS) Drive boss (D.BOSS)	6	
	FLYWHEEL Flywheel (F/W)	1	
	ボルト Bolt	6	
	平ワッシャー Washer	6	
	ピボットリング Pivot ring	1	—
	フライホイール取付けボルト (クランクボルト) Flywheel mounting bolt (Crank bolt)	7 ページ参照 See page 7	
	ナット Nut	6	

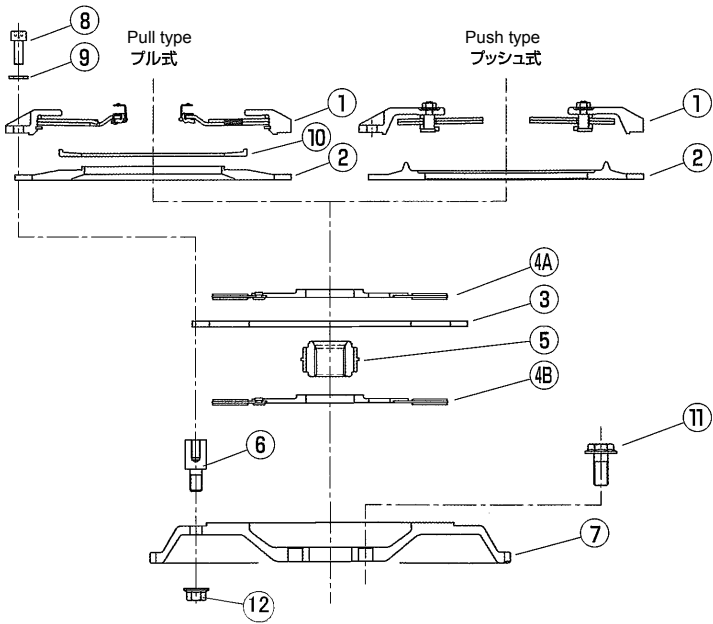

別途ご準備必要な部品 Parts required additionally

メーカー Manufacturer	車種 Vehicle model	エンジン形式 Engine model	商品番号 Parts No.	準備必要部品 Parts required to be prepared	
日産 NISSAN	S13/14	SR20DET	NM012SBL	リリースベアリング Release bearing	日産純正 30502-14601 Nissan genuine parts
	S15	SR20DET	NM022SBL	リリースベアリング Release bearing	日産純正 30502-14601 Nissan genuine parts
				パイロットブッシュ Pilot bush	日産純正 32202-B9500 Nissan genuine parts
	BNR32	RB26DETT	NM032SBL	リリースベアリング Release bearing	日産純正 30502-14601 Nissan genuine parts
	BCNR33	RB26DETT	NM042SBL	リリースベアリング Release bearing	純正装着部品 Genuine parts
BNR34	RB26DETT	NM052SBL	リリースベアリング Release bearing	純正装着部品 Genuine parts	
トヨタ TOYOTA	JZX90/100/110 JZA70	1JZ-GTE	TM032SBL	フライホイール取付けボルト Flywheel mounting bolt	トヨタ純正 90910-02103 TOYOTA genuine parts
	JZA80	2JZ-GTE	TM042SBL	リリースベアリング Release bearing	純正装着部品 Genuine parts
マツダ MAZDA	FC3S	13B	ZM012SBL	マツダ純正カウンターウェイト Mazda genuine counterweight シャーシ NO.0 ~ 200000 迄 200001 以降 Chassis No. from 0 to 200000 200001 and later リリースベアリング Release bearing	N327-11-521A N351-11-521 純正装着部品 Genuine parts
	FD3S	13B-REW	ZM022SBL	カウンターウェイト Counterweight リリースベアリング Release bearing	マツダ純正 N351-11-521 MAZDA genuine parts 純正装着部品 Genuine parts
三菱 MITSUBISHI	CD9A	4G63	MM012SR	フライホイール取付けボルト Flywheel mounting bolt リリースベアリング Release bearing	純正装着部品 Genuine parts 純正装着部品 Genuine parts
	CE9A		MM032SR	フライホイール取付けボルト Flywheel mounting bolt リリースベアリング Release bearing	純正装着部品 Genuine parts 純正装着部品 Genuine parts
	CN/CP/CT9A		MM022SBL	フライホイール取付けボルト Flywheel mounting bolt リリースベアリング Release bearing	純正装着部品 Genuine parts 純正装着部品 Genuine parts
スバル SUBARU	GC8	EJ20	FM012SBL	パイロットベアリング Pilot bearing リリースベアリング Release bearing	純正装着部品 Genuine parts 純正装着部品 Genuine parts
	GDB	EJ20	FM022SBL	パイロットベアリング Pilot bearing リリースベアリング Release bearing	純正装着部品 Genuine parts 純正装着部品 Genuine parts
ホンダ HONDA	EG6, EK4/9, DC2	B16A/B B18C	HM022SR	フライホイール取付けボルト Flywheel mounting bolt リリースベアリング Release bearing	ホンダ純正 90011-PR7-000 HONDA genuine parts 純正装着部品 Genuine parts

上記以外の準備部品

Parts to be prepared other than the above ones

1. プッシュ系日産車については 13 ページに記載のリリーススリーブが必要となります。
Release bearings shown in page 13 are required for the push type Nissan vehicles.
2. 全車リリースベアリングを新品に交換されることを推奨します。
We recommend you replace the release bearing for all vehicle models with a new one.
3. 全車フライホイール取付けボルトを新品に交換されることを推奨します。
上表に記載の無い車種については、製品に同梱のボルトを使用下さい。
We recommend you replace the flywheel mounting bolts for all vehicle models with new ones.
For the vehicle models not shown in the table above, use bolts enclosed with the product.
4. パイロットベアリングについて特に記載の無い車種で、クランク側にベアリングが入っている車種においても、クラッチ交換の機会に新品に交換されることをお勧めします。
As for the vehicle model that no description is provided for the pilot bearing and a bearing is incorporated into the crank, we recommend you replace the pilot bearing with a new one at the time of replacement of the clutch.

取付け方法 Installation procedure

1. キットの分解

Disassembly of kit

構成図 のボルトを緩め、キットを分解して下さい。

Loosen the bolt No. 8 and disassemble the kit.



注意
CAUTION

構成図 のナットは、正規トルクで締付けて出荷していますので緩めないで下さい。

万一緩めてしまった場合は、ネジロック剤（高強度用）を塗布し規定トルク 65 ~ 75 Nm {6.6 ~ 7.6 kgm}で締付けて下さい。

DO NOT loosen the bolt No. 12 that was tightened with the specified torque before delivery.

If it is loosened by mistake, apply a screw lock agent (strong) to it, and tighten it with the specified torque 65 Nm to 75 Nm {6.6 to 7.6 kgm}.

2. パイロットベアリングの取付け

Installation of pilot bearing

フライホイールにパイロットベアリングが必要となる車種については新品の純正部品を準備していただき取付けてください。

(7 ページ一覧表を参照ください。)

As for the vehicle model that the pilot bearing is required for the flywheel, prepare the new and genuine parts, and install them.

(Refer to the list in page 7.)

3. フライホイール (F / W) の取付け

Installation of flywheel (F/W)

1) 日産車、トヨタ車、スバル車、三菱車、ホンダ車

構成図 の F/W の取付けは一覧表にて指定のクランクボルト (FW 取付けボルト) を必ず御使用下さい。

Nissan, Toyota, Subaru, Mitsubishi, and Honda vehicles

At the time of installation of the flywheel No. 7, be sure to use the crank bolt (flywheel mounting bolt) specified on the list.

☆ トヨタ車のクランクボルトのねじ山部には、必ずアドヘシブ 1324 を塗布して締め付けてください。

塗布せずそのまま締め付けるとエンジンオイルがボルト穴よりにじみ出ます。

Be sure to apply "Adhesive 1324" to the thread ridges of the crank bolt for the Toyota vehicle before tightening it.

Otherwise, engine oil will ooze from the bolt hole.

☆ クランクボルトは、対角順に数回に分けて、均等に締め付け、最後に規定トルクに合わせて、本締めを行って下さい。

Tighten the crank bolt diagonally not at a time, but for several times with equal force. Finally, tighten up it with the specified torque.

その後、構成図 NO. のフライホイールをクランクシャフトにカーメーカー発行の整備書に従って取付けて下さい。

Then, install the flywheel No. 7 to the crank shaft in accordance with the maintenance manual issued by the vehicle manufacturer.

クランクボルト締め付トルク一覧

Crank bolt tightening torque list

メーカー名 Manufacturer	エンジン型式 Engine model	締め付トルク Tightening torque
日産 NISSAN	SR20DET	83 ~ 93 Nm {8.5 ~ 9.5 kgm}
	RB26DETT, RB25DET, RB20DET	142 ~ 152 Nm {14.5 ~ 15.5 kgm}
	VG30DETT	83 ~ 93 Nm {8.5 ~ 9.5 kgm}
トヨタ TOYOTA	1JZ-GTE, 2JZ-GTE	49 Nm (5.0 kgm) 注 1 Note 1
スバル SUBARU	EJ20	69 ~ 78 Nm {7 ~ 8 kgm}
三菱 MITSUBISHI	4G63	127 ~ 137 Nm {13 ~ 14 kgm}
ホンダ HONDA	B16A/B, B18C	103 Nm {10.5k gm}

注 1. トヨタ 1JZ, 2JZ については上表のトルクで締め付けた後、下記締め付けを行います。(10 ページの図面参照)

Note 1. As for the Toyota 1JZ and 2JZ, tightening below must be carried out after the crank bolts are tightened with the tightening torque shown in the table above. (See the drawing in page 10.)

1) クランクボルトの頭部にペイントマークを付ける。

Paint the bolt-head with a color paint for marking.

2) ペイントマークを目安にして、各クランクボルトを対角順に 90°締め付ける。

Tighten the crank bolt a further 90 degree relative the paint mark.

- 3) ペイントマークが全て右側にあることを確認する。
Check the paint mark located on the right side.

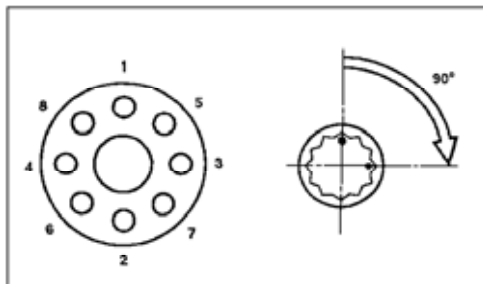

2) マツダ車

構成図 の F/W に純正部品のカウンターウェイト(7ページ参照)を付属の専用ボルトにて固定します。

Mazda vehicle

Fix the Mazda genuine counterweight (see page 7) to the flywheel No. 7 with the supplied special bolts.

クランクボルトは、対角順に数回に分けて、均等に締め付け、最後に規定トルクに合わせて、本締めを行って下さい。

規定トルク 54 ~ 74 Nm {5.5 ~ 7.5 kgm}

その後 F/W をエキセントリックにカーメーカー発行の整備書に従って取付けて下さい。

Tighten the crank bolts diagonally not at a time, but for several times with equal force. Finally, tighten up it with the specified torque.

Specified torque: From 54 to 74 Nm {from 5.5 to 7.5 kgm}

Then, install the flywheel to the Eccentric shaft in accordance with the maintenance manual issued by the vehicle manufacturer.

4. 部品の組み込み

Assembly of parts

1) φ200 シリーズ

φ200 Series

《組立順序》P6の構成図に従って各部品を組み込みます。

ディスク C センタープレート センターハブ ディスク B センタープレート ディスク A

プレッシャープレート ピボットリング クラッチカバー Assy

組み込み時、 の位置決めは、外周部にペイントされた青色合マークを必ず合わせて下さい。

«Assembly order» Assemble the parts in accordance with the structural drawing in page 6.

Disc C → Center plate → Center hub → Disc B → Center plate → Disc A → Pressure plate → Pivot ring → Clutch cover Assy

At the time of assembly, be sure to match the painted blue marks on the outer diameter for positioning of the [1], [2], [3] and [7].

2) φ180 シリーズ

φ180 Series

φ180 シリーズについてはセンターハブが無いタイプとなっているため下記順番で組み込みます。

《組立順序》

ディスク B (FW SIDE と刻印のあるディスク) センタープレート ディスク A (TM SIDE と刻印の

あるディスク) プレッシャープレート クラッチカバーAssyの順で組みつけてください。

ディスクAとディスクBのリベットが同じ位置にならないように注意して組みつけてください。

組み込み時、 の位置決めは、外周部にペイントされた青色合マークを必ず合わせて下さい。

The ϕ 180 Series is of the type without a center hub, and should be assembled in the order shown below.

«Assembly order»

Disc B (disc with stamp of "FW SIDE") → Center plate → Disc A (disc with stamp of "TM SIDE") →

Pressure plate → Clutch cover Assy

When assembling them, pay close attention to prevent the rivet on the disc A from being oriented to the same direction as that of the disc B.

At the time of assembly, be sure to match the painted blue mark at the outer diameter for positioning of [1], [2], [3], and [7].

 注意 CAUTION	ディスクには方向がありますので、向きを間違えないよう十分注意して下さい。 『EXEDY』 上記識別文字が、カバー側から見える方向に組み込む。 Be careful of the direction/location of the disc. "EXEDY" It should be assembled in such the direction that the identification mark above can be seen from the cover side.
--	--

 注意 CAUTION	合マークが合っていないと回転バランスが崩れ異音、振動が発生し、また出力低下の原因にもなります。 If the marking is not met, it will cause unbalance, noise and vibration problems.
--	--

 注意 CAUTION	スプラインハブのグリスアップはディスク及びシャフトに純正指定グリスを塗布後、シャフトにディスクを通してはみ出た余分なグリスは滑りの原因になりますので必ず拭き取って下さい。 Apply grease specified by the vehicle manufacturer to the spline hub then insert the shaft and wipe away any grease which is forced out.
--	---

5. エンジン側パイロットに、芯出しバーをセットし構成図 のセンターハブのセンターを出し(ホンダ車用 ϕ 180シリーズは構成図4AのディスクAと4BのディスクBのスプラインの歯筋を揃えて)構成図 のクラッチカバーAssyを締め付け固定します。

芯出しバーには純正のメインドライブシャフトの使用を推奨します。

Set up the center bar to the pilot at engine side, and center the center hub No. 5. (For the ϕ 180 Series intended for the Honda vehicles, align the tooth traces on the disc A and the disc B, 4A in the structural drawing.) Tighten the clutch cover Assy No. 1.

The genuine main drive shaft is recommended for this process.

 注意 CAUTION	構成図 のセンターハブのセンターが合っていないと、また ϕ 180シリーズについてはディスクABの歯筋が合っていないとT/M組み付けが困難になり、またディスクの破損の原因になります。 Failure in centering of <u>the center hub No. 5</u> or aligning of the tooth traces of the discs A and B of the ϕ 180 Series will lead to difficulty in the assembly of the transmission and damage to the disc.
--	---

構成図 のボルト締め付けトルク：27～29Nm {2.8～3.0kgm}

Specified torque of bolt No. 8:

☆ ボルトの締め付けが不均一な場合（一気にしめた場合）切れ不良やジャダー発生の原因になります。

Unequal bolt tightening will cause disengagement problems and judder/shudder.

6. ボルト締め付け後、レバーの高さが均等にそろっているか確認して下さい。

もし、不均一な場合、再度「項目3」よりやり直して下さい。

Confirm that lever height is equal after tightening. If it is not equal, then restart from item 3.

7. T/M を再組付けします。

プル式の場合リリースベアリングは純正の新品に交換し、各摺動部には純正指定のグリースを適量塗布して下さい。

また、プッシュ式の場合、リリースベアリングとクラッチスリーブを別紙に指定の純正部品に交換を行って下さい。

詳しくはカーメーカー発行の整備書に従って、なるべく水平な状態で作業下さい。

Replace the T/M.

For the pull type, replace the release bearing with the genuine new one, and apply specified genuine grease to the sliding surfaces appropriately.

For the push type, replace the release bearing and the clutch sleeve with the genuine ones specified in the separate sheet.

Follow the maintenance manual issued by the vehicle manufacturer.

 <p>注意 CAUTION</p>	<p>T/M 組み付け時、メインドライブシャフト先端で、クラッチディスクのスプライン部をこじったり、変形させない様十分注意下さい。切れ不良やディスク破損の原因になります。</p> <p>Do not hit the spline teeth with the edge of the main drive shaft. It will cause disengagement problems or damage to the clutch disc.</p>
---	--

8. ストローク調整

当キットに交換した場合、ペダル位置（切れ点及び繋がり点）が変化する場合があります。この場合はペダル調整を行って下さい。

詳しくはカーメーカー発行の整備書に従って下さい。

Stroking adjustment

After installing of this kit, the pedal position (engagement or disengagement point) may change.

Adjust the pedal according to the maintenance manual issued by the vehicle manufacturer.

《アドバイス》

«Advice»

- ペダル位置を深くしたい場合（床側に近付ける）

マスターシリンダー部のプッシュロッドを短く調整し、フリー時のペダル高さを下げる方向に調整する。

If the pedal position should be moved towards the floor, adjust the push-rod of the master cylinder in the manner the pedal height is down in free position.

- ペダル位置を高くしたい場合（床から遠くする）

上記と逆の方向に調整する。

If the pedal position should be moved away from the floor, adjust the push-rod in the opposite to the above.

リリースベアリング及びクラッチスリーブ（日産車プッシュ式用）

Release bearing and clutch sleeve (for Nissan push type)

- リリースベアリングは 7 ページに記載の当社指定品を別途購入しご準備下さい。
Additionally purchase the release bearing specified by us on page 7.
- クラッチスリーブの選択
クラッチスリーブは各車両別に、純正クラッチ装着時（新品時）とリリースフォークの傾きが同じになるスリーブ長さのものを御使用下さい。
Selection of clutch sleeve
Use the clutch sleeve whose sleeve length allows the same inclination of the release fork as that in the case the genuine clutch (new one) is installed, appropriate for each vehicle.

【日産車】[Nissan vehicle]

クラッチ品番 Clutch model	適応車種 Applicable vehicle model	推奨スリーブ長 Recommended sleeve length
NM01 NM02	S14 (SR20DET) S15 (SR20DET)	24 ~ 26 mm
NM03	R32 (RB26DETT)	14 ~ 16 mm
NM06	Z32 (VG30DETT)	22 ~ 24 mm

- * 車輛によって個体差がありますので現車での確認をお願いします。

Since all the vehicles are individual, check the clutches and release bearings with installed to them actually.

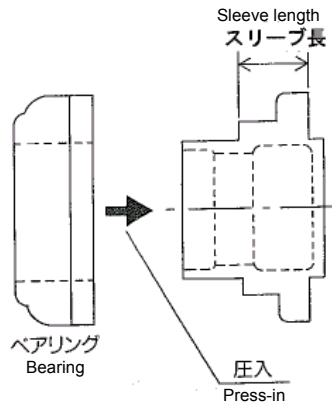

日産純正部品番号（クラッチスリーブ）

Nissan genuine parts number (clutch sleeve)

30501-A3800 (12 mm)	30501-S0160 (22 mm)
30501-N1601 (14 mm)	30501-0H600 (24 mm)
30501-U0200 (16 mm)	30501-K0510 (26 mm)
30501-A0200 (18 mm)	30501-N1600 (28 mm)
30501-B6000 (20 mm)	30501-N8400 (30 mm)

- ☆ プル式車は、純正指定のプルベアリングの新品に交換下さい。（変更不要）
For the pull type vehicles, replace the bearing with the genuine new pull type bearing. (No modification is required.)

使用上の注意事項 Caution during operation

1.  注意
CAUTION

クラッチ取り付け後は、必ず慣らし運転（市街地走行で約 500km 程度）を行って下さい。

各摩擦面が全面当たりしない状態で過酷な使用をすると、部分的な焼き付きを生じ、ジャダーや寿命低下につながります。

After installation, drive carefully and gently. (Travel for approximately 500 km in a city area)

If the clutch is used in a condition where the friction surface is not contacting fully with the mating surface, it will cause burning, judder/shudder or short life.

2.  注意
CAUTION

メタル多板クラッチの性質上、新品時と慣らし後ではペダル位置が変化し、半クラッチ操作性に変化がありますが特に異常ではありません。

慣らし後に再度ストローク調整する事を推奨します。

It is recommended to re-adjust the stroke after the break in period. Due to the nature of the metal multiple disc clutch, half engaged clutch operation will also be affected after break in period but this is a normal symptom.

3. メタルフェーシングの性質上、発進時に若干の鳴きやジャダーが出る場合がありますが特に異常ではありません。

In the early stage, it is not abnormal if subtle noise or chattering occurs. This is due to the characteristics of metal facings.

4. クラッチの構造上、クラッチを切っている時に多板クラッチ特有のカラカラ音が発生しますが異常ではありません。

Due to the clutch design, the multiple disc clutch may cause a rattle noise when disengaged. This is not an abnormal condition.

5.  警告
WARNING

車輛側のリリースコントロール系は一切の改造を行わないで下さい。

（純正の状態で使用出来るように設定しています。）

特に、クラッチオペレーター内部のスプリングは取り除かないで下さい。

リリースベアリングに作用するプリロードが無くなり、使用中にベアリング抜けにつながります。（プルタイプの場合）

Do not change any release control function of the vehicle.

(The clutch is used under normal condition.)

Especially, DO NOT remove the spring in the clutch operator. Otherwise, the preload working on the release bearing will be lost, leading to release of the bearing during usage (for the pull type).

6.  警告
WARNING

本製品は競技専用設計に設計されていますので、純正品に比べ踏力が重く、発進操作が難しくなりますので、十分な慣れが必要です。

体力、技量に自信のない方は使用をご遠慮下さい。

This clutch system is specially designed for racing purposes, therefore pedal effort is slightly heavier and start operation is more difficult than standard manual clutch products.

Avoid using if you are not completely confident with your driving technique and physical strength.

7.  注意
CAUTION

メタル多板クラッチの性質上、操作方法、使用環境によって摩擦材の寿命は著しく低下する事があります。

特にゼロ発進を多用する競技（ドラッグレース等）では、摩擦材の消耗が早い為早めに点検して下さい。

The life of a metal multiple disc clutch may be adversely affected by driving technique and driving conditions.

Especially, the friction material is worn prematurely in a racing which necessitates frequent abrupt start operation (for example, drag race). Check it frequently.

《アドバイス》

«Advice»

新品状態のレリーズフォークの位置を記録しておいて、その変化量を常に管理して摩擦材の摩耗量を把握し、早めのオーバーホールを実施する事が長く性能を維持する秘訣です。

Record the new release fork position and confirm its variation. Facing wear amount can then be foreseeable. Preventative maintenance before the discs are worn out is a key factor to maintain steady performance.

ディスクの使用限度；摩擦材厚さ__

Maximum facing wear: Facing thickness

φ200 シリーズ 3.3 mm (新品時 4.2mm)

φ200 Series 3.3 mm (At new 4.2 mm)

φ180 シリーズ 3.5 mm (新品時 4.0 mm)

φ180 Series 3.5 mm (At new 4.0 mm)

8.  警告
WARNING

多板クラッチの構造上、半クラッチを多用するとクラッチ内部が高温になり構造部品の膨張、変形等で切れ量が減少し一時的に切れが悪化する事があります。

この場合走行を中止し一度冷やしてから運転を行って下さい。

Due to the nature of the multiple disc clutch, if the clutch is used in the half engaged position for extended periods of time, the clutch set will generate high temperatures. This high heat creates expansion or deformation which causes disengagement problems temporarily or permanently.

Stop driving and allow the clutch to cool down.

9.  警告
WARNING



本製品は下記の使用限界を超えて使用した場合、破損又は走行不能となり、人命に関わる事故に繋がる恐れがありますので、絶対に行わないで下さい。

Do not over use the clutch beyond the following limits.

《使用限界表》

«Operation limit list»

項目 Item		許容限界値 Limit	
		φ200 シリーズ φ200 Series	φ180 シリーズ φ180 Series
最大入力回転速度 Max. engine rpm		12000 r/mim	
最大実用トルク Max. engine torque	ツイン Twin	890 Nm {91 kgm}	675 Nm {69 kgm}
	トリプル Triple	1340 Nm {137 kgm}	= =
ディスク摩耗限界 Max. disc wear		合計 1.0 mm 迄 Total 1.0 mm	
最高摩擦面温度 Max. friction surface temperature		800°C	
最大リリースストローク量 Max. release stroke		9.0 mm	7.0 mm

10.  **警告**
WARNING
- 各プレート類及びフライホイールは、一切の修正加工を行わないで下さい。各
部品の強度が低下し破損する恐れが有り人命に関わる事故に繋がる恐れがあり
ます。
Do not machine any part of this product, otherwise the strength of each part will
be reduced and may fail prematurely.
11.  **警告**
WARNING
- ボルト締結部は締付けが緩くても強くても緩みや折損に繋がりますので必ず本
書にて規定の締付けトルクで締付けて下さい。
また部品の合せ面には異物の噛み込み等の無い様に洗浄を行って下さい。
同様に緩みや破損の原因になります。
The bolts have to be tightened at the specified torque.
The mating surfaces should be cleaned, wiped with a clean towel to remove
any foreign waste. They may affect the performance of the clutch.
12.  **警告**
WARNING
- ボルト類は重要品質部品ですので必ず付属の部品が本書にて指定の純正部品を
使用して下さい。
指定以外のものでは、必要な強度が得られず破損し人命に関わる事故に繋がる
恐れがあります。
また一度使用したものを緩めた場合、新品に交換して下さい。
The bolts are the very important parts. Use either genuine parts or the bolts
included as auxiliary parts in the box.
Do not reuse the old bolts after un-tightening.

お問い合わせ先

For further information

(株) エクセディ スポーツ BC

EXEDY Corporation Sports BC

〒572-0822 大阪府寝屋川市木田元宮 1-1-1
1-1-1 Kidamotomiya, Neyagawa-shi, Osaka 572-0822, Japan
TEL : 072-822-1246 FAX : 072-821-6541
E-mail : sbc@exedy.co.jp

Exedy USA

8601 Haggerty Road South

Belleville, MI 48111

TEL: (800) 346-6091 FAX: (734) 397-7300

E-mail: amsales@dcc-us.com

EXEDY AUSTRALIA PTY LTD

21 Five ways Boulevard Keys borough,

Victoria 3173, AUSTRALIA

TEL: 61-3-9701-5556 FAX: 61-3-9701-5684

EXEDY Clutch Europe Ltd.

Unit 2, Rokeby Court, Manor Park,

Runcom, Cheshire WA7 1RW, UK

TEL: 44-1928-571850 FAX: 44-1928-571852