

**要保管**

**Keep this manual**

**HYPER**  
*CarbonSeries*

**D-CORE**

**取扱説明書**

**Installation manual**

この度は、EXEDY RACING CLUTCH をご購入いただきまして誠にありがとうございます。  
す。

ご使用前に必ずこの取扱説明書をよくお読み下さい。

Thank you very much for your purchase of EXEDY RACING CLUTCH.

Be sure to read this installation manual prior to use.

**EXEDY**  
EXEDY Corporation

発行日：2005/03/18

Issued on: March 18, 2005

発行元：(株)エクセディ SBC

Issued by: EXEDY Corporation Sports BC



セミカーボンは耐磨耗性が非常に良い為、当たりがつきにくくまた相手面に皮膜が形成されないと十分に性能を発揮することができませんので、慣らし及び焼入れを必要とします。

Break in and quenching are required for this product, since semi carbon, featuring highly excellent wear resistance, is hard to be provided with a good contact, and its performance cannot be fully utilized unless the surface of the counterpart is coated with a film.

#### 慣らし及び焼入れ方法

##### Break in procedure

2000r/min 程度の発進操作で発進頻度の高い市街地を 300km 程度走行（目安 500 回の発進）

（慣らしは発進時に行われます。シフトアップ時や高速道路の走行では慣らしが進みません）

Normal city driving for minimum 300 km, approximately 500 times "normal" 2000 rpm take offs is the goal. Break in is only sufficient under city driving with frequent engagement/disengagement of the clutch - "highway" drive do not count 1:1 for break-in distance.

の慣らし終了後、5000r/min 程度で数回発進してください。

その際は安全で広い場所で行ってください。

After the break in described above in "Step 1" is complete, perform several (4-5) aggressive launches of the car at approximately 5000 rpm. Perform this step in a safe and controlled environment, such as a race track or drag strip.

取付け直後など摩擦面当たりが十分でない状態で全開走行を行うとすべりが発生する可能性があります。

Immediately after installing the clutch, the contact friction face is not efficient. If you accelerate with full throttle before break in, slippage may occur.



セミカーボンは街乗り走行など低温時には摩擦係数が低く、スポーツ走行時は摩擦係数が高くなる特徴を持っています。

街乗り走行からの急加速やサーキットでの 1 周目などではすべりを発生することがあります。スポーツ走行を行う前にはクラッチを暖めてから使用ください。

The friction coefficient of semi carbon is low at low temperatures, such as normal city driving - however, the coefficient is very high at high temperatures, such as drag or road racing. Thus, if driving style is suddenly increased during city driving, or on the first lap of a road course, slippage may occur. Warm up the clutch before a sports driving!

#### PROPER WARM UP PROCEDURE FOR CARBON CLUTCH SPORT DRIVING

Exedy recommends three, five-second "slips" of the clutch, within 30 seconds to obtain maximum torque holding capacity. This should be done before hard driving to ensure slippage does not occur.

## 取り扱い説明書について Installation manual introduction

本製品を正しくお使い頂き、あなたや他の人々への危害や財産への損害を未然に防止する為の注意事項を記載しています。

This installation manual includes useful information to prevent problems from occurring during installation.

1. 本書は取付けを行う前に必ず読み、良く理解したうえで作業を行って下さい。  
Please read through this manual before installation.
2. 取付けは必ず専門業者に依頼し、取付け後は本書に記載されている内容を守り安全に使用して下さい。  
Installation work has to be done by a professional installer who will use the product safely.
3. お客様及び第三者が、本製品及び付属品を誤使用、又は改造したことにより受けた損害については、当社は一切の責任を負いかねます。  
Please do not use the product wrongfully nor modify the parts. In such case, we will not take any responsibility.
4. 本製品は競技用部品の為、クレーム返品には応じかねます。また改良の為予告なく仕様を変更する事があります。  
We will not accept any claim nor return as this product is used predominately for racing and specification may change without prior notice.
5. 取付け後も本書は大切に保管下さい。  
Please keep this manual following installation.

### 安全上の注意

#### For safety





本書では下記のような表示にて、お客様への注意レベルを示しています。

Please note the following as these are important warnings and cautions for our customers.





 <b>警告</b> <b>WARNING</b>	この表示を無視して誤った取り扱いをすると、人が死亡又は重傷を負う可能性が想定される内容を示しています。 Ignoring this warning may cause death or extreme injury.
---	---

 <b>注意</b> <b>CAUTION</b>	この表示を無視して誤った取り扱いをすると、人が傷害を負う可能性が想定される内容及び、物的損害の発生が想定される内容を示しています。 Ignoring this caution may cause injury or damage.
---	--

## 取り扱い上のご注意 Caution during handling

-  注意  
CAUTION  
梱包から取り出す際には、製品が重いので取り扱いに注意して下さい。  
As this product is heavy, handle carefully when removing it from the box.
-  注意  
CAUTION  
プルタイプの場合、ダイヤフラムの内周部を絶対に持たないで下さい。  
(カラーやCリングが変形しBRG抜けの原因になります。)  
As for the pull type, NEVER hold the inner diameter of the diaphragm.  
(Otherwise, the color or C-ring may be deformed, leading to release of the bearing.)
-  注意  
CAUTION  
直置きはしないで下さい。  
(錆発生の原因になります。)  
Do not place the product on the floor directly as this may cause rust to appear on the product.
-  注意  
CAUTION  
精密部品ですので運搬時、投げ積みや落下など手荒な取り扱いをしないで下さい。  
Do not throw or drop the product as it is a precision part.
-  注意  
CAUTION  
カーボンは皮膚に付着すると人によっては、かゆみや湿疹を伴うことがあるため、保護手袋や保護服などを着用してください。  
If you touch carbon, you may have an itch or eczema. Wear protective gloves or clothes.

## 取り付け上のご注意 Caution during installation

-  警告  
WARNING  
クラッチの交換作業は、トランスミッションの脱着作業を伴いますので必ず認証指定工場で行って下さい。  
Use a licensed installer as the transmission unit is to be taken out of the vehicle.
-  警告  
WARNING  
交換の際は必ず自動車メーカー発行の当該車種の整備マニュアルに従い、本書の注意事項を守って作業を行って下さい。  
Install the product according to the maintenance manual of the vehicle and this installation manual.
-  警告  
WARNING  
適応車種以外の車輛への取付けは、絶対に行わないで下さい。  
Do not apply this product to vehicles other than those specified by EXEDY.
-  警告  
WARNING  
製品の加工、改造、決められた所以外の分解は絶対に行わないで下さい。  
Do not modify this product unless instructed to in this manual.

5.  警告  
WARNING

走行中に不具合（異音・振動・異臭・切れ不良）が発生した時は、直ちに走行を中止し、専門業者で点検を受けて下さい。

If a failure such as abnormal noise, vibration, odor or disengagement problem occurs during driving, stop the vehicle immediately and have a licensed garage inspect the vehicle.

**適応車種及び商品品番** Applicable vehicle and model

メーカー Manufacturer	商品品番 Part No.	クラッチサイズ Clutch size	適合車種 Applicable vehicle model	
			車種 Vehicle model	エンジン型式 Engine model
日産 NISSAN	NM032SDMC	φ225	BNR32	RB26DETT
	NM042SDMC	φ225	BNR32 後期、BCNR33 BNR32 later model, BCNR33	
	NM052SDMC	φ225	BNR34	
	NM072SDMC	φ225	Z33	VQ35DE
トヨタ TOYOTA	TM032SDMC	φ225	JZX90/100/110 JZA70	1JZ-GTE
	TM042SDMC	φ225	JZA80	2JZ-GTE
マツダ MAZDA	ZM022SDMC	φ225	FD3S	13B-REW
三菱 MITSUBISHI	MM022SDMC	φ225	CN/CP/CT9A	4G63
スバル SUBARU	FM012SDMC	φ225	GC8	EJ20
	FM022SDMC	φ225	GDB	

## 構成部品及び構成図 Components and structural drawing

構成図NO. No.	部品名称 Description	個数 Number of pieces	
		PUSH	PULL
	クラッチカバー-Assy (CCA) Clutch cover Assy (CCA)	1	1
	プレッシャープレート (PP) Pressure plate (PP)	1	1
	センタープレート (IMP) Center plate (IMP)	1	1
	ドリブプレート (DP) Driven plate (DP)	2	2
	センターハブダンパー (C.HUB) Center hub damper	1	1
	ドライブボス (D.BOSS) Drive boss (D.BOSS)	8	8
	FLYWHEEL Flywheel (F/W)	1	1
	ボルト Bolt	8	8
	平ワッシャー Washer	8	8
	ピボットリング Pivot ring	=	1
	フライホイール取付けボルト (クランクボルト) Flywheel mounting bolt (Crank bolt)	7 ページ参照 See page 7	
	ナット Nut	8	8

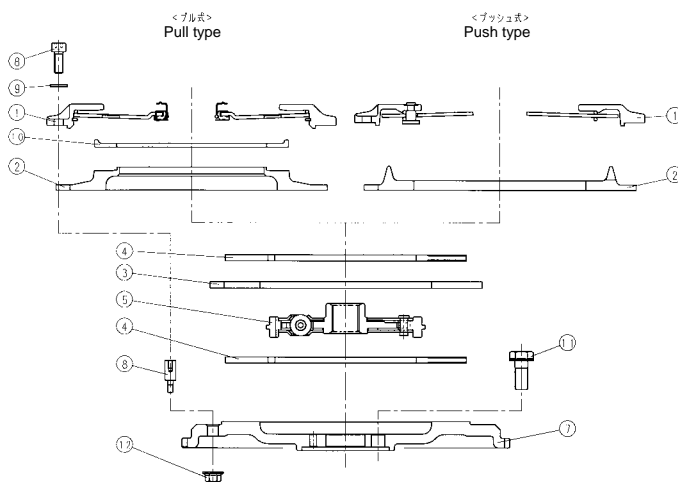

**別途ご準備必要な部品 Parts required additionally**

メーカー Manufacturer	車種 Vehicle model	エンジン形式 Engine model	商品番号 Parts No.	準備必要部品 Parts required to be prepared	
日産 NISSAN	BNR32	RB26DETT	NM032SDMC	レリーズベアリング Release bearing	純正装着部品 Genuine parts
	BCNR33		NM042SDMC	レリーズベアリング Release bearing	純正装着部品 Genuine parts
	BNR34		NM052SDMC	レリーズベアリング Release bearing	純正装着部品 Genuine parts
	Z33	VQ35DE	NM072SDMC	フライホイール取付けボルト Flywheel mounting bolt  レリーズベアリング Release bearing	ニッサン純正 12315-30P01 Nissan genuine parts 8本 8 pcs.  純正装着部品 Genuine parts
トヨタ TOYOTA	JZX90/100/110 JZA70	1JZ-GTE	TM032SDMC	フライホイール取付けボルト Flywheel mounting bolt	トヨタ純正 90910-02103 TOYOTA genuine parts 8本 8 pcs.
	JZA80	2JZ-GTE	TM042SDMC	レリーズベアリング Release bearing	純正装着部品 Genuine parts
マツダ MAZDA	FD3S	13B-REW	ZM022SDMC	カウンターウェイト Counterweight レリーズベアリング Release bearing	マツダ純正 N351-11-521 MAZDA genuine parts 純正装着部品 Genuine parts
三菱 MITSUBISHI	CN/CP/CT9A	4G63	MM022SDMC	フライホイール取付けボルト Flywheel mounting bolt レリーズベアリング Release bearing	純正装着部品 Genuine parts 純正装着部品 Genuine parts
スバル SUBARU	GC8	EJ20	FM012SDMC	パイロットベアリング Pilot bearing レリーズベアリング Release bearing	純正装着部品 Genuine parts 純正装着部品 Genuine parts
	GDB	EJ20	FM022SDMC	パイロットベアリング Pilot bearing レリーズベアリング Release bearing	純正装着部品 Genuine parts 純正装着部品 Genuine parts

上記以外の準備部品

Parts to be prepared other than the above ones

1. プッシュ系日産車については 12 ページに記載のレリーズスリーブが必要となります。  
Release bearings shown in page 12 are required for the push type Nissan vehicles.
2. 全車レリーズベアリングを新品に交換されることを推奨します。  
We recommend you replace the release bearing for all vehicle models with a new one.
3. 全車フライホイール取付けボルトを新品に交換されることを推奨します。  
上表に記載の無い車種については、製品に同梱のボルトを使用下さい。  
We recommend you replace the flywheel mounting bolts for all vehicle models with new ones.  
For the vehicle models not shown in the table above, use bolts enclosed with the product.
4. パイロットベアリングについて特に記載の無い車種で、クランク側にベアリングが入っている車種においても、クラッチ交換の機会に新品に交換されることをお勧めします。  
As for the vehicle model that no description is provided for the pilot bearing and a bearing is incorporated into the crank, we recommend you replace the pilot bearing with a new one at the time of replacement of the clutch.

## 取付け方法 Installation procedure

### 1. キットの分解

#### Disassembly of kit

P6 構成図 のボルトを緩め、キットを分解して下さい。

Loosen the bolt No. 8 and disassemble the kit.



注意  
CAUTION

P6 構成図 のナットは、正規トルクで締付けて出荷していますので緩めないで下さい。

万一緩めてしまった場合は、ネジロック剤（高強度用）を塗布し規定トルク 65 ~ 75 Nm {6.6 ~ 7.6 kgm}で締付けて下さい。

DO NOT loosen the bolt No. 12 that was tightened with the specified torque before delivery.

If it is loosened by mistake, apply a screw lock agent (strong) to it, and tighten it with the specified torque 65 Nm to 75 Nm {6.6 to 7.6 kgm}.

### 2. パイロットベアリングの取付け

#### Installation of pilot bearing

フライホイールにパイロットベアリングが必要となる車種については新品の純正部品を準備していただき取付けてください。

(7 ページ一覧表を参照ください。)

As for the vehicle model that the pilot bearing is required for the flywheel, prepare the new and genuine parts, and install them.

(Refer to the list in page 7.)

### 3. フライホイール (F/W) の取付け

#### Installation of flywheel (F/W)

#### 1) 日産車、トヨタ車、スバル車、三菱車

構成図 の F/W の取付けは一覧表にて指定のクランクボルト (FW 取付けボルト) を必ず御使用下さい。

Nissan, Toyota, Subaru, and Mitsubishi vehicles

At the time of installation of the flywheel No. 7, be sure to use the crank bolt (flywheel mounting bolt) specified on the list.

☆ トヨタ車のクランクボルトのねじ山部には、必ずアドヘシブ 1324 を塗布して締め付けてください。

塗布せずそのまま締め付けるとエンジンオイルがボルト穴よりにじみ出ます。

Be sure to apply "Adhesive 1324" to the thread ridges of the crank bolt for the Toyota vehicle before tightening it.

Otherwise, engine oil will ooze from the bolt hole.

☆ クランクボルトは、対角順に数回に分けて、均等に締め付け、最後に規定トルクに合わせて、本締めを行って下さい。

Tighten the crank bolt diagonally not at a time, but for several times with equal force. Finally, tighten up it with the specified torque.

その後、P6 構成図 NO. のフライホイールをクランクシャフトにカーメーカー発行の整備書に従って取付けて下さい。

Then, install the flywheel No. 7 to the crank shaft in accordance with the maintenance manual issued by the vehicle manufacturer.

## クランクボルト締付トルク一覧

### Crank bolt tightening torque list

メーカー名 Manufacturer	エンジン型式 Engine model	締付トルク Tightening torque
日産 NISSAN	RB26DETT	142 ~ 152 Nm {14.5 ~ 15.5 kgm}
	VQ35DE	83 ~ 93 Nm {8.5 ~ 9.5 kgm}
トヨタ TOYOTA	1JZ-GTE, 2JZ-GTE	49 Nm {5.0kgm} 注 1 Note 1
スバル SUBARU	EJ20	69 ~ 78 Nm {7 ~ 8 kgm}
三菱 MITSUBISHI	4G63	127 ~ 137 Nm {13 ~ 14 kgm}

注 1. トヨタ 1JZ, 2JZ については上表のトルクで締付けた後、下記締付けを行います。（下記図面参照）

Note 1. As for the Toyota 1JZ and 2JZ, tightening below must be carried out after the crank bolts are tightened with the tightening torque shown in the table above. (See the drawing below.)

- クランクボルトの頭部にペイントマークを付ける。  
Paint the bolt-head with a color paint for marking.
- ペイントマークを目安にして、各クランクボルトを対角順に 90°締付ける。  
Tighten the crank bolt a further 90 degree relative the paint mark.
- ペイントマークが全て右側にあることを確認する。  
Check the paint mark located on the right side.

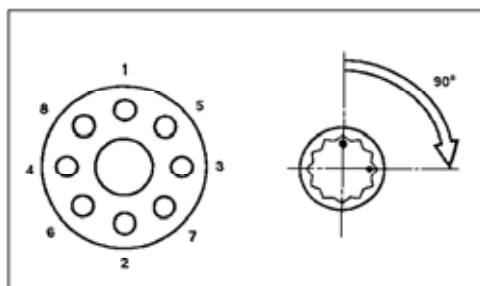

## 2) マツダ車

P6 構成図 の F/W に純正部品のカウンターウェイト（7 ページ参照）を付属の専用ボルトにて固定します。

Mazda vehicle

Fix the Mazda genuine counterweight (see page 7) to the flywheel No. 7 with the supplied special bolts.

フライホイール取付けボルトは、対角順に数回に分けて、均等に締め付け、最後に規定トルクに合わせて、本締めを行って下さい。

規定トルク 54 ~ 74 Nm {5.5 ~ 7.5 kgm}

その後 F/W をエキセントリックシャフトにカーメーカー発行の整備書に従って取付けて下さい。

Tighten the flywheel mounting bolts diagonally not at a time, but for several times with equal force. Finally, tighten up it with the specified torque.

Specified torque: From 54 to 74 Nm {from 5.5 to 7.5 kgm}

Then, install the flywheel to the Eccentric shaft in accordance with the maintenance manual issued by the vehicle manufacturer.

#### 4. 各部品の組み込み

##### Assembly of parts

《組立順序》P6の構成図に従って各部品を組み込みます。

ドリブプレート（カーボン） センタープレート センターハブダンパー

ドリブプレート（カーボン） プレッシュアプレート ピボットリング クラッチカバーAssy  
組み込み時、 の位置決めは、外周部にペイントされた青色合マークを必ず合せて下さい。

ドリブプレート（カーボン）に裏表はありません。

«Assembly order» Assemble the parts in accordance with the structural drawing in page 6.

Driven plate (carbon) → Center plate → Center hub damper → Driven plate (carbon) → Pressure plate  
→ Pivot ring → Clutch cover Assy

At the time of assembly, be sure to match the painted blue marks on the outer diameter for positioning of the [1], [2], [3] and [7].

Driven plate (carbon) is the same on the both sides.



**注意**  
**CAUTION**

センターハブダンパーには方向がありますので、向きを間違えないよう十分注意して下さい。

『EXEDY』

上記識別文字が、カバー側から見える方向に組み込む。

Be careful of the direction/location of the center hub damper.

"EXEDY"

It should be assembled in such the direction that the identification mark above can be seen from the cover side.



**注意**  
**CAUTION**

合マークが合っていないと回転バランスが崩れ異音、振動が発生し、また出力低下の原因にもなります。

If the marking is not met, it will cause unbalance, noise and vibration problems.



**注意**  
**CAUTION**

スプラインハブのグリスアップはディスク及びシャフトに純正指定グリスを塗布後、シャフトにディスクを通してはみ出た余分なグリスは滑りの原因になりますので必ず拭き取して下さい。

Apply grease specified by the vehicle manufacturer to the spline hub then insert the shaft and wipe away any grease which is forced out.

5. エンジン側パイロットに、芯出しバーをセットし P6 構成図 のセンターハブダンパーのセンターを出し、P6 構成図 のクラッチカバーAssyを締め付け固定します。

芯出しバーには純正のメインドライブシャフトの使用を推奨します。

Set up the center bar to the pilot at engine side, and center the center hub damper No. 5. Tighten the clutch cover Assy No. 1.

The genuine main drive shaft is recommended for this process.



**注意**  
**CAUTION**

P6 構成図 のセンターハブダンパーのセンターが合っていないと、T/M 組み付けが困難になり、またディスクの破損の原因になります。

Failure in centering of the center hub damper No. 5 will lead to difficulty in the assembly of the transmission and damage to the disc.

P6 構成図 のボルト締め付けトルク：27～29Nm {2.8～3.0kgm}

Specified torque of bolt No. 8:

☆ ボルトの締め付けが不均一な場合（一気にしめた場合）切れ不良やジャダー発生の原因になります。

Unequal bolt tightening will cause disengagement problems and judder/shudder.

6. ボルト締め付け後、レバーの高さが均等にそろっているか確認して下さい。  
もし、不均一な場合、再度「項目3」よりやり直して下さい。  
Confirm that lever height is equal after tightening. If it is not equal, then restart from item 3.
7. T/M を再組付けします。  
リリースベアリングは純正の新品に交換し、各摺動部には純正指定のグリスを適量塗布して下さい。  
詳しくはカーメーカー発行の整備書に従って、なるべく水平な状態で作業下さい。  
Replace the T/M.  
Purchase a new release bearing and apply grease to sliding surface.  
Follow the maintenance manual issued by the vehicle manufacturer.



**注意**  
**CAUTION**

T/M 組み付け時、メインドライブシャフト先端で、センターハブダンパーのスプライン部をこじったり、変形させない様十分注意下さい。切れ不良やディスク破損の原因になります。

Do not hit the spline teeth with the edge of the main drive shaft. It will cause disengagement problems or damage to the center hub damper.

8. ストローク調整  
当キットに交換した場合、ペダル位置（切れ点及び繋がり点）が変化する場合があります。この場合はペダル調整を行って下さい。  
詳しくはカーメーカー発行の整備書に従って下さい。  
Stroking adjustment  
After installing of this kit, the pedal position (engagement or disengagement point) may change.  
Adjust the pedal according to the maintenance manual issued by the vehicle manufacturer.

#### 《アドバイス》

«Advice»

- ペダル位置を深くしたい場合（床側に近付ける）  
マスターシリンダー部のプッシュロッドを短く調整し、フリー時のペダル高さを下げる方向に調整する。  
If the pedal position should be moved towards the floor, adjust the push-rod of the master cylinder in the manner the pedal height is down in free position.
- ペダル位置を高くしたい場合（床から遠くする）  
上記と逆の方向に調整する。  
If the pedal position should be moved away from the floor, adjust the push-rod in the opposite to the above.

## リリースベアリング及びクラッチスリーブ（プッシュ式用）

### Release bearing and clutch sleeve (for push type)

- リリースベアリングは当社指定品を別途購入しご準備下さい。

Additionally purchase the release bearing specified by us.

指定部品：日産純正部品 30502-14601

Parts specified: Nissan genuine parts number 30502-14601

- クラッチスリーブの選択

クラッチスリーブは各車両別に、純正クラッチ装着時（新品時）とリリースフォークの傾きが同じになるスリーブ長さのものを御使用下さい。

Selection of clutch sleeve

Use the clutch sleeve whose sleeve length allows the same inclination of the release fork as that in the case the genuine clutch (new one) is installed, appropriate for each vehicle.

#### 【日産車】[Nissan vehicle]

クラッチ品番 Clutch model	適応車種 Applicable vehicle model	推奨スリーブ長 Recommended sleeve length
NM03	R32 (RB26DETT)	14 ~ 16 mm
NM07	Z33 (VQ35DE)	純正装着部品 Genuine parts

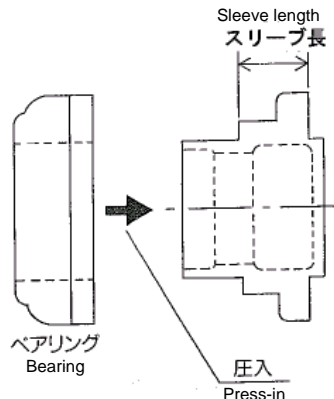

- \* 車輛によって個体差が有りますので現車での確認をお願いします。

Since all the vehicles are individual, check the clutches and release bearings with installed to them actually.

#### 日産純正部品番号（クラッチスリーブ）

Nissan genuine parts number (clutch sleeve)

30501-A3800 (12 mm)	30501-S0160 (22 mm)
30501-N1601 (14 mm)	30501-K0404 (24 mm)
30501-U0200 (16 mm)	30501-K0510 (26 mm)
30501-S0200 (18 mm)	30501-N1600 (28 mm)
30501-B6000 (20 mm)	30501-N8400 (30 mm)

- \* プル式車は、純正指定のプルベアリングの新品に交換下さい。（変更不要）

For the pull type vehicles, replace the bearing with the genuine new pull type bearing. (No modification is required.)

#### 9. スバルインプレッサ GDB について

GDB インプレッサには急激なクラッチ結合を防ぐ為のオリフィス機構が設けられています。

このオリフィス機構がカーボンの早期磨耗やすべりを誘発することがありますので、下記要領でオリフィスを機能不能にしてください。（P13 参照）

Subaru Impreza GDB

The GDB Impreza is equipped with the orifice mechanism in order to prevent an abrupt clutch engagement.

Since this orifice mechanism may cause premature wear of carbon or a slip, disable it by implementing the steps shown below.

- 1) クラッチオペレーティングシリンダー横のオリフィス本体を取り外す。  
Remove the orifice on the side of the clutch operating cylinder.
- 2) オリフィス機構のオペレーティングシリンダー側にあるねじを緩めます。  
このとき内部にスプリングが入っていますのでご注意ください。  
Loosen the screw on the operating cylinder side of the orifice mechanism.  
At this time, pay attention to the spring incorporated in it.
- 3) 内臓部品（スプリング 2 個、プラスチック部品 2 個）全てを取り除きます。  
Remove all the built-in parts (two springs and two plastic parts).
- 4) パッキンを忘れないようにねじを締め付けます。  
Pay attention not to omit the gasket, and tighten the screw.
- 5) 車両に元通り組付け、エア抜きを実施ください。  
Re-install the orifice mechanism to the vehicle, and bleed air.

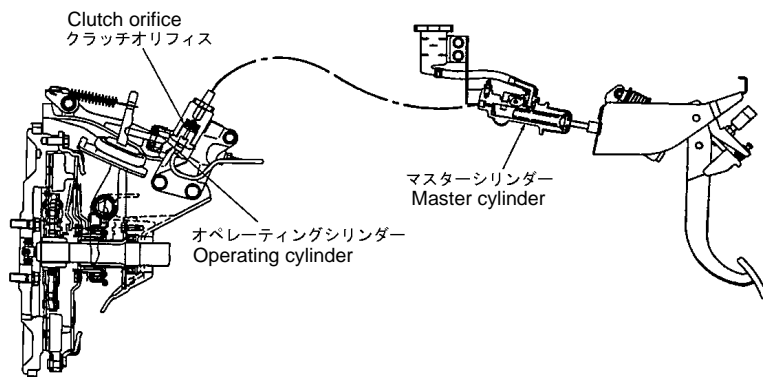

## 使用上の注意事項 Caution during operation

1.  注意  
CAUTION

クラッチ取り付け後は、必ず慣らし運転（P2 参照）を行って下さい。  
各摩擦面が全面当たりしない状態で過酷な使用をすると、すべりや部分的な焼き  
付きを生じ、ジャダーや寿命低下につながります。

After installation, drive carefully and gently. (See page 2.)

If the clutch is used in a condition where the friction surface is not contacting fully  
with the mating surface, it will cause slip, burning, judder/shudder or short life.

2.  注意  
CAUTION

多板クラッチの性質上、新品時と慣らし後ではペダル位置が変化し、半クラッチ  
操作性に変化がありますが特に異常ではありません。

慣らし後に再度ストローク調整する事を推奨します。

It is recommended to re-adjust the stroke after the break in period. Due to the  
nature of the multiple disc clutch, half engaged clutch operation will also be  
affected after break in period but this is a normal symptom.

3. 使用状況によっては、発進時に若干の鳴きやジャダーが出る場合がありますが特に異常ではありま  
せん。

In the early stage, it is not abnormal if subtle noise or chattering occurs depending on the operating  
conditions.

4. クラッチの構造上、クラッチを切っている時に多板クラッチ特有のカラカラ音が発生しますが異常  
ではありません。

Due to the clutch design, the multiple disc clutch may cause a rattle noise when disengaged. This is  
not an abnormal condition.

5.  警告  
WARNING

車輛側のレリーズコントロール系は指定箇所を除き一切の改造を行わないで下  
さい。

（純正の状態で使用出来るように設定しています。）

特に、クラッチオペレーター内部のスプリングは取り除かないで下さい。

レリーズベアリングに作用するプリロードが無くなり、使用中にベアリング抜け  
につながります。（プルタイプの場合）

Do not change any release control function of the vehicle except for the specified  
positions.

(The clutch is used under normal condition.)

Especially, DO NOT remove the spring in the clutch operator. Otherwise, the  
preload working on the release bearing will be lost, leading to release of the  
bearing during usage (for the pull type).

6.  警告  
WARNING

本製品は競技専用設計に設計されていますので、純正品に比べ踏力が重く、発進操作  
が難しくなりますので、十分な慣れが必要です。

体力、技量に自信のない方は使用をご遠慮下さい。

This clutch system is specially designed for racing purposes, therefore pedal  
effort is slightly heavier and start operation is more difficult than standard manual  
clutch products.

Avoid using if you are not completely confident with your driving technique and  
physical strength.

7.  注意  
CAUTION

多板クラッチの性質上、操作方法、使用環境によって摩擦材の寿命は著しく低下する事があります。

特にゼロ発進を多用する競技（ドラッグレース等）では、摩擦材の消耗が早い為ために点検して下さい。

The life of a multiple disc clutch may be adversely affected by driving technique and driving conditions.

Especially, the friction material is worn prematurely in a racing which necessitates frequent abrupt start operation (for example, drag race). Check it frequently.

《アドバイス》

«Advice»

新品状態のリリースフォークの位置を記録しておいて、その変化量を常に管理して摩擦材の摩耗量を把握し、早めのオーバーホールを実施する事が長く性能を維持する秘訣です。

Record the new release fork position and confirm its variation. Facing wear amount can then be foreseeable. Preventative maintenance before the discs are worn out is a key factor to maintain steady performance.

ディスクの使用限度；摩擦材厚さ 4.7mm（新品時 5.5mm）

Maximum facing wear: Facing thickness 4.7 mm (At new 5.5 mm)

8.  警告  
WARNING

多板クラッチの構造上、半クラッチを多用するとクラッチ内部が高温になり構造部品の膨張、変形等で切れ量が減少し一時的に切れが悪化する事があります。この場合走行を中止し一度冷やしてから運転を行って下さい。

Due to the nature of the multiple disc clutch, if the clutch is used in the half engaged position for extended periods of time, the clutch set will generate high temperatures. This high heat creates expansion or deformation which causes disengagement problems temporarily or permanently.

Stop driving and allow the clutch to cool down.

9.  警告  
WARNING

本製品は下記の使用限界を超えて使用した場合、破損又は走行不能となり、人命に関わる事故に繋がる恐れがありますので、絶対に行わないで下さい。

Do not over use the clutch beyond the following limits.

《使用限界表》

«Operation limit list»

項目 Item	許容限界値 Limit
最大入力回転速度 Max. engine rpm	12000 r/mim
最大実用トルク Max. engine torque	667 Nm {68 kgm}
ディスク摩耗限界 Max. disc wear	合計 1.7 mm 迄 Total 1.7 mm
最高摩擦面温度 Max. friction surface temperature	800°C
最大リリースストローク量 Max. release stroke	9.0 mm

10.  警告  
WARNING

各プレート類及びフライホイールは、一切の修正加工を行わないで下さい。各  
部品の強度が低下し破損する恐れが有り人命に関わる事故に繋がる恐れがあり  
ます。

Do not machine any part of this product, otherwise the strength of each part will  
be reduced and may fail prematurely.

11.  警告  
WARNING

ボルト締結部は締付けが緩くても強くても緩みや折損に繋がりますので必ず本  
書にて規定の締付けトルクで締付けて下さい。  
また部品の合せ面には異物の噛み込み等の無い様に洗浄を行って下さい。  
同様に緩みや破損の原因になります。

The bolts have to be tightened at the specified torque.

The mating surfaces should be cleaned, wiped with a clean towel to remove  
any foreign waste. They may affect the performance of the clutch.

12.  警告  
WARNING

ボルト類は重要品質部品ですので必ず付属の部品が本書にて指定の純正部品を  
使用して下さい。

指定以外のもものでは、必要な強度が得られず破損し人命に関わる事故に繋がる  
恐れがあります。

また一度使用したものを緩めた場合、新品に交換して下さい。

The bolts are the very important parts. Use either genuine parts or the bolts  
included as auxiliary parts in the box.

Do not reuse the old bolts after un-tightening.

お問い合わせ先

For further information

(株)エクセディ スポーツ BC

EXEDY Corporation Sports BC

〒572-0822 大阪府寝屋川市木田元宮 1-1-1  
1-1-1 Kidamotomiya, Neyagawa-shi, Osaka 572-0822, Japan  
TEL : 072-822-1246 FAX : 072-821-6541  
E-mail : sbc@exedy.co.jp

Exedy USA

8601 Haggerty Road South

Belleville, MI 48111

TEL: (800) 346-6091 FAX: (734) 397-7300

E-mail: amsales@dcc-us.com

EXEDY AUSTRALIA PTY LTD

21 Five ways Boulevard Keys borough,

Victoria 3173, AUSTRALIA

TEL: 61-3-9701-5556 FAX: 61-3-9701-5684

EXEDY Clutch Europe Ltd.

Unit 2, Rokeby Court, Manor Park,

Runcom, Cheshire WA7 1RW, UK

TEL: 44-1928-571850 FAX: 44-1928-571852